

DR-2212, DR-2212; DR-2512, DR-2512-R mit Kupplung Typ 969
DR-2212, DR-2212; DR-2512, DR-2512-R with coupling type 969

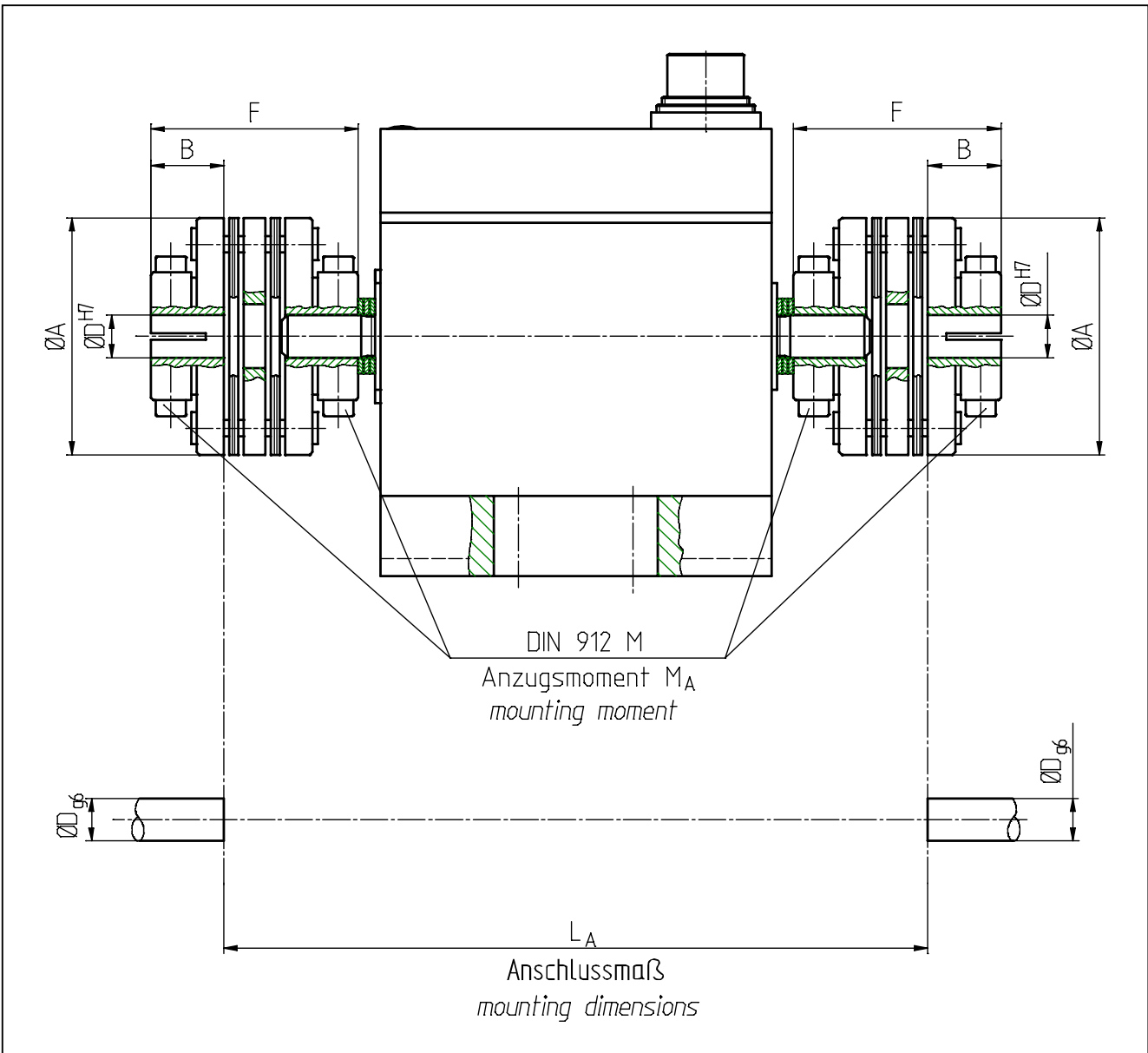

Messbereich - Measuring range [N·m]	Größe - Size	Max. Drehzahl - Max. speed [U/min]	Abmessungen - Dimensions [mm]						M_A [N·m]
			$\varnothing A$	B	$\varnothing D$	F	L_A	M	
0,1 / 0,2	25	15000	25,4	9	3 ... 10	25,8	100,6	M2,5	0,78
0,5 / 1	37	15000	35,8	13,2	4 ... 14	36	104,2	M3	1,35
2 / 5	50	12000	44,5	13,4	6 ... 18	38	129,9	M4	3,07
10 / 15	62	12000	57,4	16,1	10 ... 24	46	135,1	M5	6,1
20	62	12000	57,4	16,1	10 ... 24	46	139,1	M5	6,1
30	75	12000	64	18	12 ... 28	51	141,5	M6	10,4

Bei Bestellung bitte immer den gewünschten $\varnothing D$ angeben! Please specify requested bore $\varnothing D$ at order!